

Installation Instructions

Ford F150 2009-14

PARTS LIST

Hood protector
Protège-capot



Adhesive pedestals (5)
Adhésifs piédestaux (5)



Clip bodies (4)
Corps de pince (4)



Pins (9)
Goupille (9)



Screws (9)
Vis (9)



Abrasion pads (4)
Tampons d'abrasion (4)



Metal "L" brackets (4)
Supports métalliques en « L » (4)



Clear bumpons (2)
Bumpons claires (2)



"X" Gasket (2 x 20")
Joint d'étanchéité "X" (2 x 20")



Automotive surface cleaner (2)
Nettoyant de surface (2)



Re-positionable tape strips (1)
Bandes adhésives repositionnables (1)



TOOLS AND SUPPLIES REQUIRED

Long shank Phillips screwdriver #2
Tape measure
Clean cloth or paper towel

OUTILS ET FOURNITURES NÉCESSAIRES

Tige longue tournevis cruciforme Phillips #2
Ruban à mesurer
Nettoyer le chiffon ou un essuie-tout

INSTALLATION

Ensure the vehicle is clean and completely dry before installation.



This product uses a 3M adhesive that requires installation and curing temperatures of 15° to 43°C (60° to 110°F) for 1 hr. to develop maximum adhesion to the hood surface. Failure to install this product at the proper temperature or allow adequate curing time before use is not covered under warranty.

Proper installation of the adhesive pedestal system requires the use of a #2 Phillips screwdriver, preferably with a long shank. The shank of the screwdriver needs to fit through the hole in the pedestal. Use of the correct screwdriver will facilitate a trouble free installation. Do not attempt to use #1 or smaller Phillips screwdriver or any type of powered screwdriver.

CARE

Hand clean the protector using a mild soap and water solution or plastic cleaner only.

Avoid automatic carwash equipment where a brush and/or soft cloth come in contact with the hood protector. Touchless style automatic carwash equipment is less likely to harm the hood protector.

SERVICE

Periodically check to confirm the protector is securely attached to the hood.

WARNINGS

Do not pull/ push on the protector when opening/ closing the hood.

INSTALLATION

Assurez-vous que le véhicule est propre et bien sèche avant l'installation.

Ce produit utilise un adhésif 3M qui nécessite l'installation et le durcissement des températures de 15° à 43° C (60° à 110° F) pour 1 h pour développer une adhérence maximale à la surface de la hotte. Temps avant usage n'est pas couvert par la garantie de durcissement échec pour installer ce produit à la bonne température ou autoriser adéquate.



Une installation correcte du système adhésif de piédestal nécessite l'utilisation d'un tournevis cruciforme # 2, de préférence avec une longue tige. La tige du tournevis doit passer à travers le trou dans le socle. L'utilisation du tournevis correct faciliter une installation sans problème. Ne pas tenter d'utiliser un tournevis # 1 ou petites Phillips ou tout autre type de tournevis électrique.

SOINS

Main nettoyer le protecteur à l'aide d'une solution douce de savon et d'eau ou un nettoyant plastique uniquement. Éviter les équipements automatiques de lavage où une brosse ou un chiffon doux viennent en contact avec le protecteur de capot. Équipement de lave-auto automatique touch sans style est moins susceptible de nuire à la protection de l'air.

SERVICE

Périodiquement vérifier pour confirmer le protecteur soit solidement fixé à la hotte.

AVERTISSEMENTS

Ne pas tirer/pousser sur le protecteur lors de l'ouverture / fermeture de la capote.

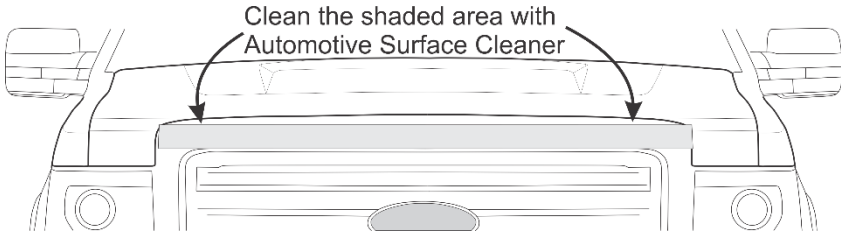

1. Clean the shaded area with Automotive surface cleaner. Dry with a soft cloth or paper towel. Take care to not contaminate the surface after cleaning as any contamination will reduce the effectiveness of the adhesive backing on the gasket.

Nettoyer la zone ombragée avec l'automobile nettoyant de surface. Sécher avec un chiffon doux ou une serviette en papier. Prenez soin de ne pas contaminer la surface après le nettoyage de toute contamination permettra de réduire l'efficacité du support adhésif sur le joint.

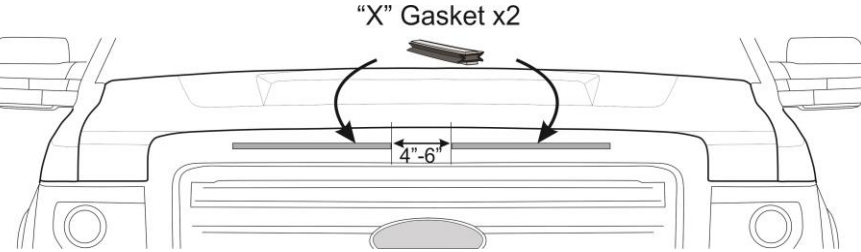

2. Center the "X" gasket laterally on the hood. Two 20" pieces are provided. The "X" gasket installs on the upper grill section, approximately 2" down from the hood edge with a 4 to 6 inch gap in the center. Once their positions have been established, peel a small length of the protective backing and, one at a time, place the gaskets in position on the surface. **Do not peel the full length of backing off!** The adhesive is very sticky and once it sticks to something it is very difficult to remove. Peel 3 or 4 inches at a time and press down as you peel. **Do not peel the protective covering from the top of the gasket!!**

Centrer le joint "X" latéralement sur le capot. Deux pièces de 20" sont fournies. Le joint "X" s'installe sur la section supérieure de la grille, à environ 2 po du bord du capot avec un espace de 4 à 6 pouces au centre. Une fois que leurs positions ont été établies, peler une petite longueur du support de protection et, un à la fois, placer les joints en position sur la surface. Ne pas peler toute la longueur du dos! L'adhésif est très collant et une fois qu'il colle à quelque chose, il est très difficile à enlever. Pelez 3 ou 4 pouces à la fois et appuyez vers le bas comme vous épéchez. Ne pas peler le revêtement de protection du haut du joint!

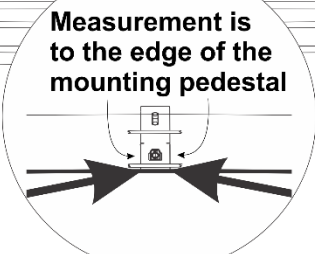
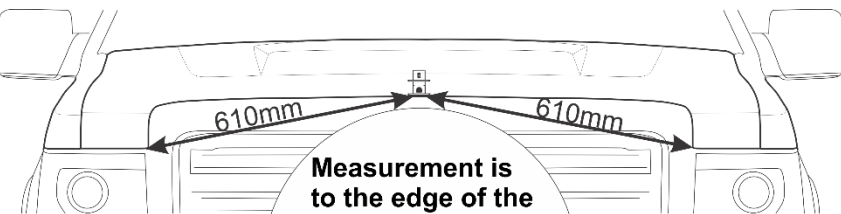

3. Using masking tape or repositionable tape strips supplied, dry-fit an adhesive pedestal at the center of the hood. Use the measurements provided in the illustration. **Note the measurement is to the edge of the mounting pedestal.**

À l'aide du ruban adhésif ou des bandes de ruban repositionnables fournies, sèche-monter un socle adhésif au centre du capot. Utilisez les mesures prévues dans l'illustration. A noter que la mesure est sur le bord du socle de montage.

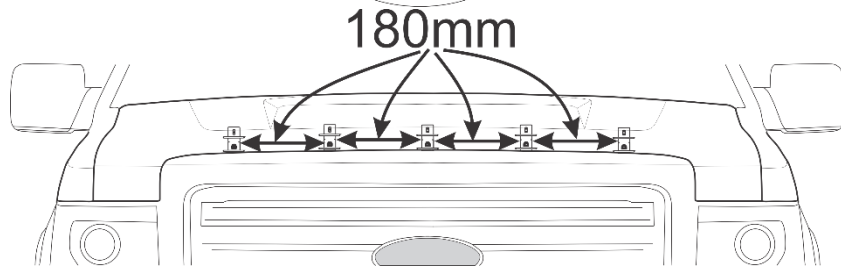

4. The positions of the remaining pedestals are shown in the illustration. **Note- measurements are to the edge of the pedestal.** Use masking tape or the repositionable tape strips to temporarily attach the pedestals as shown.

Les positions des socles restants sont représentés dans l'illustration. Utilisez la marque centrale sur le bord d'attaque des socles pour une mesure précise. Utilisez du ruban adhésif ou des bandes de ruban repositionnable pour fixer temporairement les socles comme indiqué.

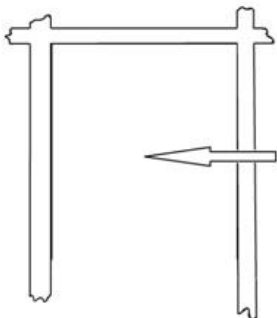
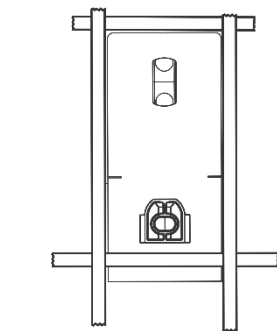
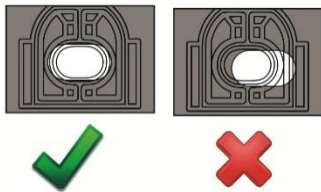
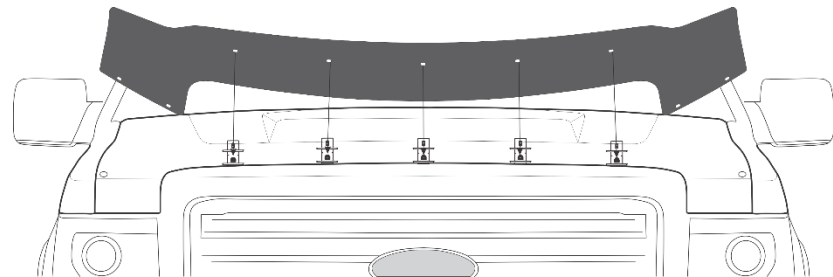
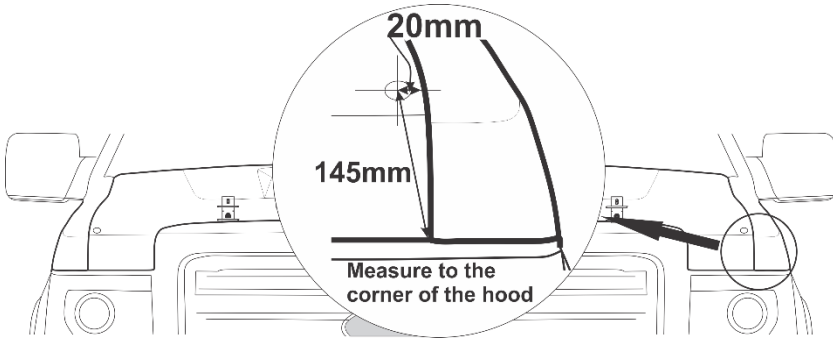

5. Mount two (2) clear bumpons as indicated in the illustration.

Mount deux (2) bumpons clair comme il est indiqué dans l'illustration

6. Place the hood protector on the pedestals to confirm proper positioning. Ensure the holes in the protector align with those in the pedestals. If necessary, reposition the pedestals so all attachment positions are correct and the protector is well centered.

Placez le déflecteur de capot sur les socles pour confirmer le bon positionnement. Assurer les trous du déflecteur aligné avec celles des caissons. Si nécessaire, repositionner les socles afin que tous les postes d'attache sont corrects et le déflecteur est bien centré.

7. Remove the hood protector, and outline the perimeter of the pedestals with masking tape or the re-usable tape strips supplied to help final installation.

Retirer le déflecteur de capot, puis délimiter le périmètre des piédestaux avec du ruban-cache ou de la bande de ruban repositionnable pour l'installation finale

8. Remove the pedestals and thoroughly clean the outlined area with the Automotive surface cleaner. Wipe dry with a clean cloth or paper towel. This will insure all wax, finger prints and oils are removed from the hood surface in the bonding area.

⚠ Important! Proper preparation of the hood surface will ensure maximum adhesive bond.

Retirez les socles et nettoyez soigneusement la zone délimitée avec le nettoyant de surface Automobile. Essuyer avec un chiffon propre ou une serviette en papier. Ceci assurera toute la cire, des impressions et des huiles doigts sont retirés de la surface du capot dans la zone de collage.

⚠ Important! Une bonne préparation de la surface du capot assurera une adhérence maximale de l'adhésif.

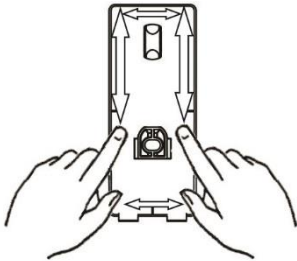
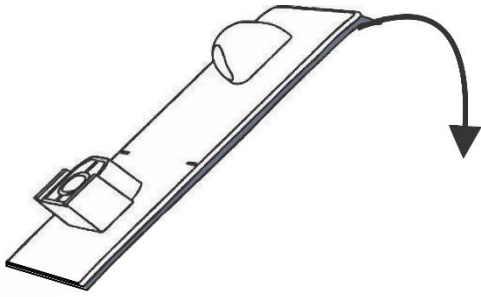

Important: “wetting out” of the pedestals will ensure maximum adhesive bond.

Important: “mouillage à» des socles assurera une adhérence maximale adhésif.

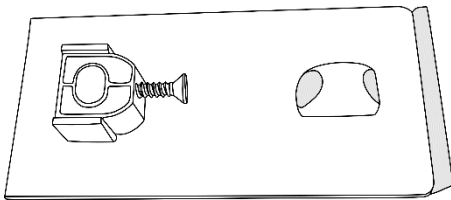

AUTOMOTIVE SURFACE CLEANER
 Directions: Spray on, scrub with brush.
 Warnings: Do not use on chrome.
 Keep away from fire or flame.
 Do not use on painted or polished surfaces.
 Do not use on plastic or vinyl.
 Do not use on leather or wood.
 Do not use on metal parts or electrical components.
 Ingredients: 70% Isopropyl

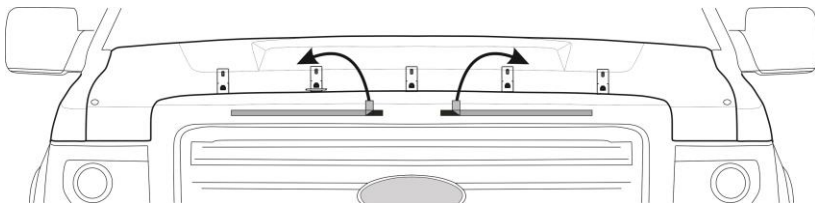

- One pedestal at a time, remove the protective backing from the adhesive and install on the hood surface.

Use caution to not contaminate the adhesive surface

Tip: After installation, remove the re-usable tape strips or masking tape and “wet out” the adhesive to the hood surface by applying pressure with your thumb around the complete surface of the pedestals.

Un piédestal à la fois, retirer la pellicule protectrice de l'adhésif et installer sur la surface du capot.

Faites attention de ne pas contaminer la surface adhésive

Astuce: Après l'installation, retirer les bandes de ruban réutilisables ou du ruban adhésif et “mouiller” l'adhésif à la surface du capot en appliquant une pression avec le pouce autour de la surface totale des piédestaux.

- Start a screw into each pedestal a few turns. The tip of the screw must not protrude into the hole where the attachment pin will install later.

Démarrer une vis dans chaque piédestal quelques tours. L'extrémité de la vis ne doit pas dépasser dans le trou où la broche installera plus tard.

- Clean the underside of the hood protector with the remaining surface cleaner. It is only necessary to clean in the area where the X gasket will touch attach when the hood protector is in position.

Nettoyez le dessous de la protection de la hotte avec le nettoyant de surface restant. Il est seulement nécessaire de nettoyer dans la zone où le joint X sera touch attacher lorsque le protecteur de capot est en position.

- Peel the protective top layer from both “X” gasket pieces and carefully place the hood protector on the pedestals.

Décoller la couche de protection des deux joints d'étanchéité “X” et placer soigneusement le protecteur de capot sur les piédestaux.

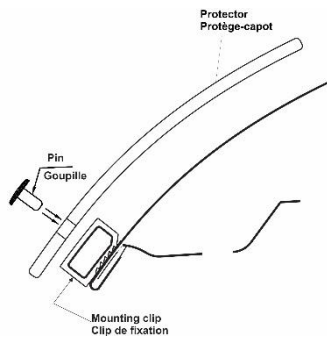
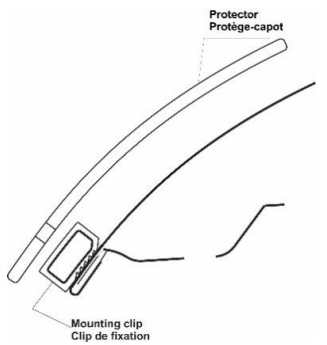
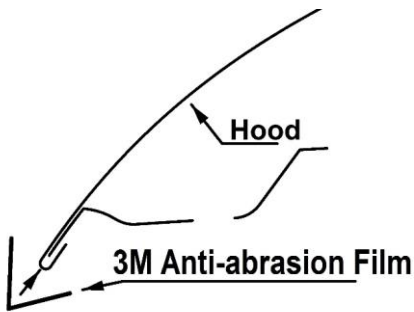
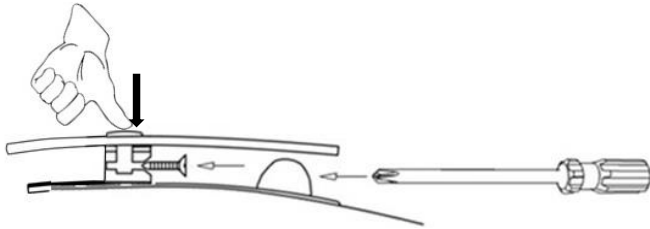

- Starting at the center location, install a pin through the protector and into the pedestal. Maintain slight pressure on the pin, to ensure proper seating of the components, while simultaneously tightening the screw on each of the adhesive pedestals.



NOTE: Only tighten screw a few turns so that the pin is held in but there is some movement of the protector. This helps with the installation of the components above the headlights.

Placer le protecteur sur les socles et, à partir de la position centrale, installer une broche à travers le dispositif de protection et dans le socle. Maintenir une légère pression sur la broche, pour assurer un bon positionnement des composants, tout en serrant la vis simultanément sur chacun des socles adhésifs.



NOTE : Seulement serrer quelques tours afin que le code confidentiel est conservé dans, mais il y a quelques mouvements du protecteur. Ceci aide à l'installation des composants ci-dessus les phares.

- Peel and fold the four (4) abrasion pads in half over the hood edge aligned with the outer holes of the protector in the area above the headlights.

Peel et plier les quatre (4) plaquettes d'abrasion dans la moitié sur le bord du capot aligné avec les trous extérieurs du protecteur dans la zone au-dessus des phares.

- Place a clip body over each of the abrasion pads on the edge of the hood.

Placez un clip corps sur chacune des plaquettes anti-abrasion film sur le bord de la hotte.

- Insert a pin through the protector into each of the clip bodies.

Insérez une tige dans le protecteur dans chacun des organes clip.

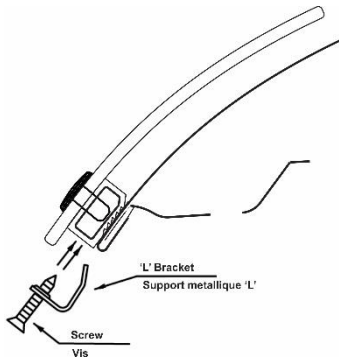

17. Insert a screw through an 'L'- bracket and into the clip body.

Insérer un visser à travers un « support en L' et dans le corps de la pince.

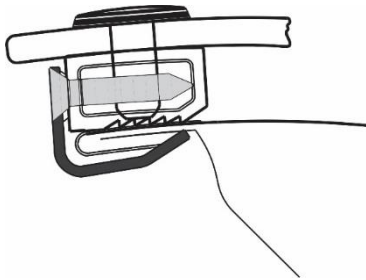

18. Make sure all the components are well seated together and then tighten the screws into the clip bodies.

Assurez-vous que tous les composants sont bien assis ensemble et puis serrer les vis dans le corps de la pince.

19. Tighten the five screws into the pedestals from step #13.

Serrer les cinq vis dans les piédestaux de l'étape #13.

20. Press on the hood protector in the area the "X" gasket is installed. This will ensure the adhesive is properly adhered to both the hood surface and the hood protector.

Appuyez sur le protecteur de capot dans la zone où le joint "X" est installé. Cela garantira que l'adhésif adhère correctement à la surface du capot et au protecteur de capot.

NOTE: To allow the adhesive to cure do not wash the vehicle for 24 hrs.

NOTE: Pour permettre adhésif pour guérir ne pas laver votre véhicule pendant 24 heures.